

Перв. исполен.

Справ. №

Подп. и дата

Инв. № дробл.

Взам. инв. №

Подп. и дата

Инв. № подл.

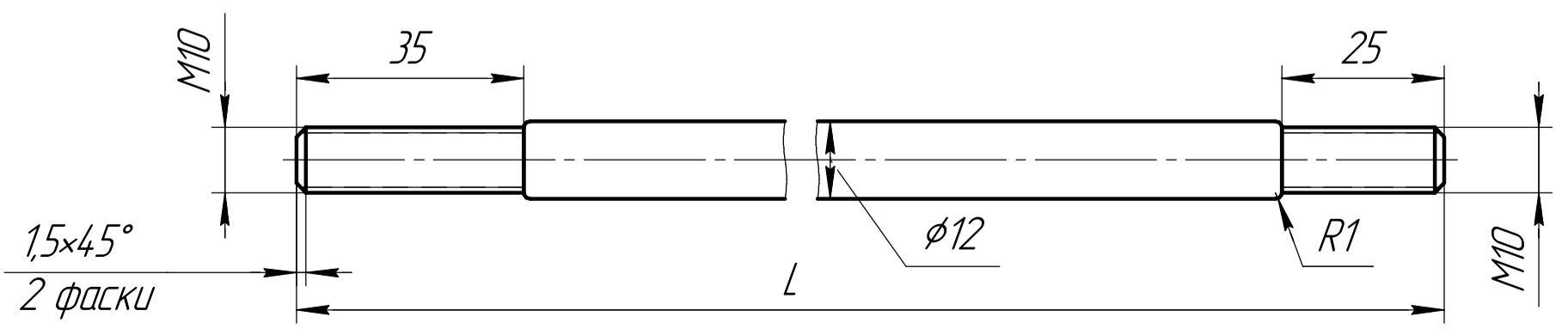
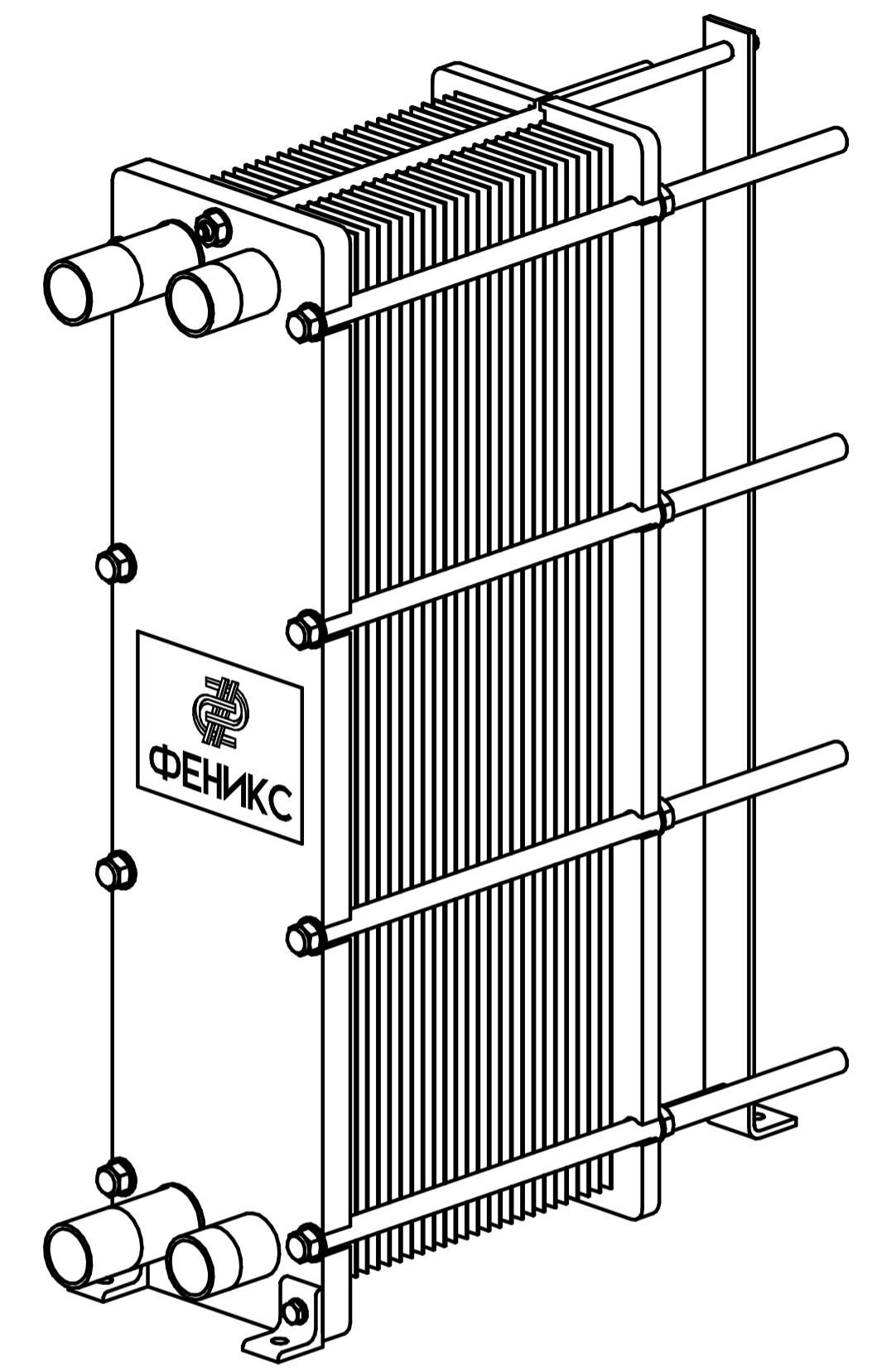
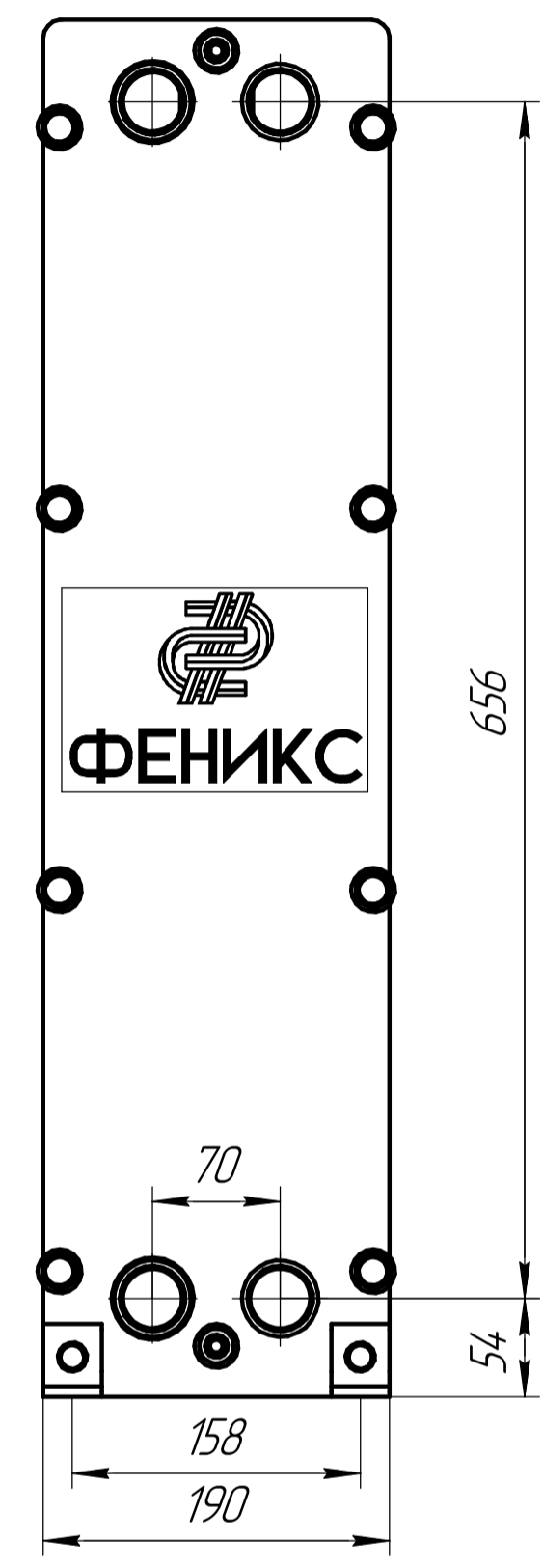
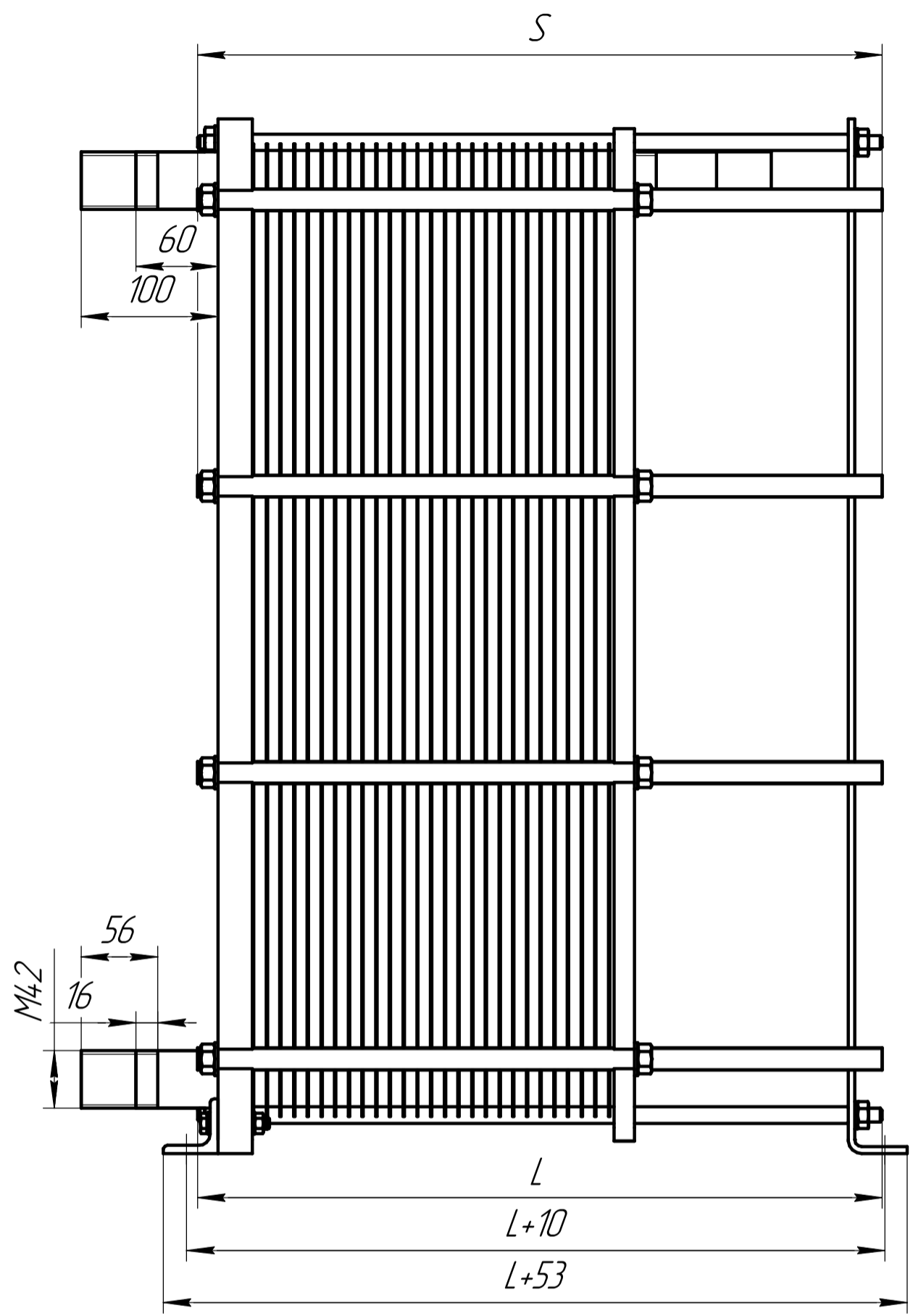

L	S
100	100
200	200
300	300
400	400
500	400

- 1 Н14, h14, $\pm \frac{IT14}{2}$.
- 2 Теплообменник испытать на прочность и герметичность избыточным давлением 1,6 МПа, время выдержки 30 мин, утечка воды из теплообменника не допускается.
- 3 L - длина направляющей, мм;
- 4 S - длина двухконцевой шпильки, мм.
- 4 Количество пластин устанавливается согласно расчету.

				APR-8/32/A1L CB			
				ТО			
				Сборочный чертёж			
Изм.	Лист	№ докум.	Подп.	Дата	Лист	Масса	Масштаб
Разраб.	Ткачев					-	1:4
Пров.					Лист	Листов	1
Т.контр.							
Н.контр.							
Утв.							